

Panel PC „FUTURA-15W“

15,6" All-in-one rugged Panel PC

Artikel-Nummer:
IPO-FUTURA-15W-x



Industrie
Computer 1

Panel
Computer 2

Industrie
Displays 3

Medical
Computer 4

Automation 5

Software 6



5 Jahre Herstellergarantie



- sehr schlankes und robustes Design
- 1,5mm starkes Stahlgehäuse
- IP65 frontseitig

- lüfterlos
- Intel Core i5 oder Pentium CPU
- viel Zubehör verfügbar

Die FUTURA-Serie zeichnet sich durch die vielfältigen Einsatzmöglichkeiten aus. Ob im Empfang Ihres Unternehmens oder in der Produktion, die FUTURA PCs machen immer eine gute Figur. Der Panel PC mit dem innovativen und modernen Design ist mit 2 Prozessoren erhältlich: Intel Pentium 2.5GHz Quad Core oder Intel Core i5 mit 2.6 GHz.

Das 15,6" Display hat eine WXGA Auflösung und einen kapazitiven 10-Punkt Multi-Touchscreen für intuitive Benutzereingaben. Die Computer sind lüfterlos sowie nach IP65 an der Frontseite geschützt und werden so auch den anspruchsvollsten Anwendungen gerecht.

Unterhalb des Displays können verschiedene Zubehörmodule integriert werden. Dazu werden Module in voller oder halber Größe und mit unterschiedlichen Schnittstellen angeboten. Auch mehrere Montagelösungen befinden sich im Zubehörprogramm.

- Intel Core i5-7300U 2.6GHz oder Intel Pentium N4200 2.5GHz
- 15,6" WXGA TFT LCD mit LED Backlight und 10-Finger Multi-Touchscreen
- kompaktes und robustes Design
- lüfterloses Kühlsystem
- vielfältiges Zubehörprogramm
- WiFi optional
- Montage an VESA 100 Halterungen
Tischständer und Wandmontagekit optional

www.visam.de

Allgemeine Spezifikationen

Artikel-Nummer:
IPO-FUTURA-15W-x

Gehäuse und Betriebsdaten:

Gehäuse	Rahmen: 1,5mm Aluminiumprofil, eloxiert Ecken: Polycarbonate, schwarz (Wunschfarbe optional) Frontplatte: Trueflat Rückseite: 2mm Aluminium, IO-Abdeckung
Schalter / LED	ATX On/Off Schalter mit LED Indikator
Schutzklasse	IP65 (frontseitig)
Montage	VESA 100
Kühlung	lüfterlos
Temperatur	Betrieb: 0 ~ 45° C Lagerung: -20 ~ 60° C
rel. Feuchtigkeit	5 ~ 95%, kein Kondensat
Energie	AC~: Input: 115/230 VAC - 1/0,5 A - 50/60 Hz DC=: Input: 9 ~ 36 VDC Verbrauch: 85 W (WCI) / 75 W (WQP)
Zertifikate	Sicherheit: EN60950-1 EMC: EN 55032 / EN 55024 EN 61000-3-2 / EN 61000-3-3
Maße (B x H x T)	429,1 x 326,1 x 93 mm
Gewicht	5,5 kg

Rückseite / Schnittstellen:



System Hardware:

	IPO-FUTURA-15WCI	IPO-FUTURA-15WPQ
CPU	Intel® Core™ i5-7300U 2.6GHz/3.5GHz - TPM 2.0	Intel® Pentium® N4200 Quad Core 2.5GHz - TPM 2.0
RAM	2x DDR4-2133 S0-DIMM max. 32 GB	2x DDR3L S0-DIMM max. 8 GB
Schnittstellen	2x Gigabit Ethernet 2x RS-232 4x USB 3.0 1x USB 2.0 1x Display Port 1x HDMI 1x Micro, Line-in, Line-out	2x Gigabit Ethernet 2x RS-232 4x USB 3.0 1x USB 2.0 1x Display Port 1x HDMI 1x Micro, Line-in, Line-out
Speicher	1x 2,5" SATA HDD / SSD 1x mSATA 1x M.2 (B-Key)	
WLAN (optional)	Wifi a/b/g/n/ac + Bluetooth	
OS	Windows 10 / Linux	

Maße [mm]:

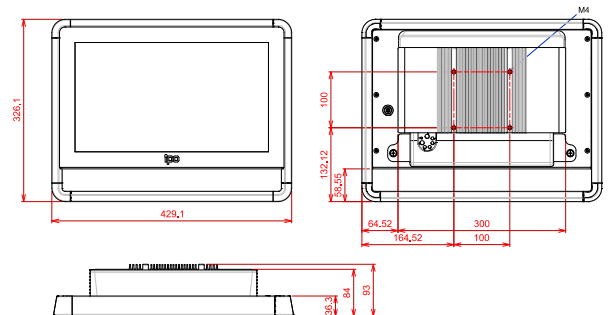

Display:

Größe / Typ	15,6" WXGA TFT LCD mit LED Backlight
Farben	16,2 Mio.
Auflösung	1366 x 768 Pixel (WXGA)
Blickwinkel	170° (H) / 160° (V)
Luminanz	500 cd/m ²
Kontrast	500 : 1
Touchscreen	Projected Capacitive (10-Punkt Multi-Touch)

Optionen:

- verschiedene Anbaumodule
2x/4x USB, 2x/4x RS-232, 2x LAN(RJ45), Not-Aus, RFID Leser, 12 Funktionstasten
- kundenspezifische Farben (Ecken und Anschlussbox)
- integriertes Wireless LAN Modul (802.11b/g)
- VESA Arm / Wandhalterung / Standfuß
- RS-422/485 Schnittstelle
- Netzteil

Irrtümer und technische Änderungen vorbehalten! Abbildungen können vom Original abweichen.