

Edelstahl Panel PC „ODYSSEE-19“

19" Industrie Panel PC im robusten 316L Edelstahlgehäuse

Artikel-Nummer:

IPO-ODYSSEE-19x



CE

Industrie
Computer 1

Panel
Computer 2

Industrie
Displays 3

Medical
Computer 4

Automation 5

Software 6

- IP66 (6-seitig)
- wasserfestes Gehäuse aus 316L Edelstahl
- lüfterlos
- langfristig verfügbar

Das Chassis des ODYSSEE Panel PC besteht aus hochwertigem 316L Edelstahl und erfüllt alle Auflagen für den Einsatz in der Nahrungsmittel- und Getränkeindustrie. Das rundum versiegelte Gehäuse ist an allen Seiten nach IP65 geschützt und kann leicht gereinigt werden.

Die für den Betrieb notwendigen Kabel werden an der Rückseite durch eine abgedichtete Kabeldurchführung zu den Anschlüssen im Gehäuseinneren geführt. Der PC kann an jeder Halterung nach VESA 100 Standard montiert werden. Wandhalterungen in Edelstahl ausführung stehen als Zubehör zur Auswahl. Als weitere Optionen können ein analoger Touchscreen und ein WLAN-Modul integriert werden.

- Intel Core i5 oder Atom E3845 Prozessor
- 19" SXGA TFT LCD mit LED Backlight resistiver Touchscreen
- Wasserfestes, versiegeltes Gehäuse (IP65) aus 316L Edelstahl
- lüfterlos
- integriertes Netzteil
- optional mit WiFi und Bluetooth
- Montage an VESA 100 Halterungen

Allgemeine Spezifikationen

Artikel-Nummer:

IPO-ODYSSEE-19x

Gehäuse und Betriebsdaten:

Gehäuse	316L Edelstahl (1,5mm) gehärtete und entspiegelte Glasscheibe		
Schutzklasse	IP65 (6-seitig)		
Montage	VESA 100		
Kühlung	lüfterlos		
Temperatur	Betrieb: 0 ~ 40° C Lagerung: -20 ~ 60° C		
rel. Feuchtigkeit	5 ~ 95%, kein Kondensat		
Energie (AC~)	internes, lüfterloses Netzteil Input: 115 ~ 230 VAC, 50 ~ 60 Hz Verbrauch: 50 W max.		
Zertifikate	Sicherheit:	EN60950-1	
	EMC:	EN55022	EN61000-3-2
		EN61000-3-3	EN55024
		EN-61000-4-2	EN-61000-4-3
		EN-61000-4-4	EN-61000-4-5
		EN-61000-4-6	EN-61000-4-8
		EN-61000-4-11	
Maße (B x H x T)	462 x 392,5 x 109 mm		
Gewicht	11,5 kg		

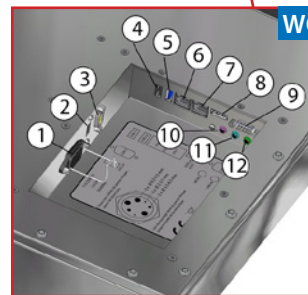

WQAA (WCIA abweichend!)

- | | |
|--------------|----------------|
| 1 Power | 7 Ethernet 1 |
| 2 USB 2.0 | 8 Display Port |
| 3 COM 2 | 9 COM 1 |
| 4 USB 2.0 | 10 Micro |
| 5 USB 3.0 | 11 Line in |
| 6 Ethernet 2 | 12 Line out |

System Hardware:

	ODYSSEE-19QAA	ODYSSEE-19CIA
CPU	Intel Atom E3845 1.91 GHz	Intel Core i5-5350U 1.8GHz
Chipsatz	Intel Atom SoC	Intel HM76
RAM	2x DDR3L SO-DIMM max. 8 GB	2x DDR3 SO-DIMM max. 16 GB
HDD / SSD	1x 2,5" SATA	1x 2,5" SATA
Schnittstellen	1x USB 3.0 2x USB 2.0 2x RS-232 1x Display Port 2x Gigabit Ethernet (RJ45) 1x Audio	2x USB 3.0 1x USB 2.0 2x RS-232 1x DVI-I 2 x Gigabit Ethernet (RJ45) 1 x Audio
Kabeldurchführungen		3x Ø 6.5 – 9 mm 2x Ø 3.5 – 6.5 mm 2x Ø 2 – 3.5 mm
Schalter / LED		Power on/off, Helligkeit +/- Power LED, HDD LED

Maße [mm]:

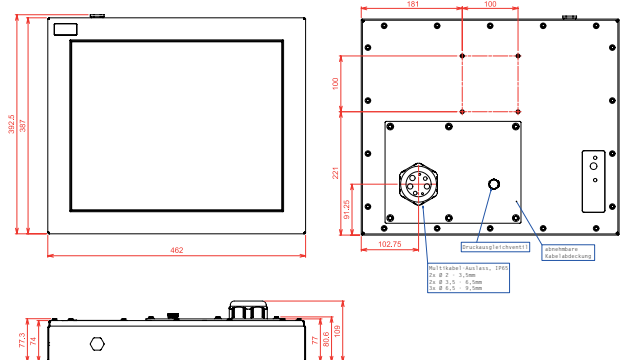

Display:

Größe / Typ	19" SXGA TFT LCD mit LED Backlight
Farben	16,7 Mio.
Auflösung	1280 x 1024 Pixel (SXGA)
Blickwinkel	170° (H) / 170° (V)
Luminanz	250 cd/m ²
Kontrast	1000 : 1
Touchscreen	analog resistiv (5-wire)

Optionen & Zubehör:

- WiFi 802.11b/g/a, Bluetooth
- Wandmontagekit aus Edelstahl
- VESA Montagekit
- Standfuß

www.visam.de