

## Industrie Panel PC „THETIS-15ME“

15" Panelmount Industrie Panel PC mit 316L Edelstahlfront

Artikel-Nummer:

IPO-THETIS-15ME-x



CE

Industrie  
Computer 1

Panel  
Computer 2

Industrie  
Displays 3

Medical  
Computer 4

Automation 5

Software 6

**IPO**  
*Technologie*

- Frontplatte aus 316L Edelstahl
- sehr schlankes und robustes Design
- IP65 frontseitig
- langfristig verfügbar

Der 15" Industrie Panel PC THETIS-15ME eignet sich durch seine Bauform ideal für den Pulteinbau. Und mit seiner Frontplatte aus 316L Edelstahl bestens für den industriellen Einsatz in unterschiedlichsten Branchen geeignet.

Die Schutzklasse IP65 für die Frontseite schützt das Gerät vor dem Eindringen von Wasser und Staub und ermöglicht eine einfache Reinigung.

Das 15" LCD Display mit XGA Auflösung (1024 x 768) bietet ausreichend Platz für Ihre Anwendungen und wird optional mit einem resistivem Touchscreen ausgestattet.

- Intel Core2Duo oder Atom Prozessor
- 15" XGA TFT LCD, optional mit Touchscreen
- Frontplatte aus 316L Edelstahl
- IP65 frontseitig
- Perfekt für den Pulteinbau

## Allgemeine Spezifikationen

Artikel-Nummer: **IPO-THETIS-15ME-x**

### Gehäuse und Betriebsdaten:

Gehäuse	Frontplatte aus 316L Edelstahl gehärtete und entspiegelte Glasscheibe	
Schutzklasse	IP65 (frontseitig)	
Montage	Pulteinbau	
Kühlung	1 Lüfter, temperaturgeregelt mit Staubfilter	
Temperatur	Betrieb: 0 ~ 45° C Lagerung: -20 ~ 60° C	
rel. Feuchtigkeit	5 ~ 95%, kein Kondensat	
Energie AC~ Modell	Intel Core 2 Duo 90 ~ 260 VAC, 47 ~ 63 Hz 80 W max.	Intel Atom 85 ~ 265 VAC, 47 ~ 63 Hz 50 W max.
Energie DC= Modell	10 ~ 36 VDC 80 W max.	9 ~ 36 VDC 50 W max.
Zertifikate	Sicherheit: EN60950-1 EMC: EN55022, EN61000-3-2, EN61000-3-3 EN55024, EN-61000-4-2, EN-61000-4-3, EN-61000-4-4, EN-61000-4-5, EN-61000-4-6, EN-61000-4-8, EN-61000-4-11	
Maße (B x H x T)	390 x 300 x 93 mm	
Gewicht	7 kg	

### Touchscreen (optional):

Touch Typ	Analog Resistiv
Transparenz	75%
Haltbarkeit	Abriebfest, resistent gegen die meisten chemischen Produkte
Treiber	MS Windows & Linux

### Maße [mm]:

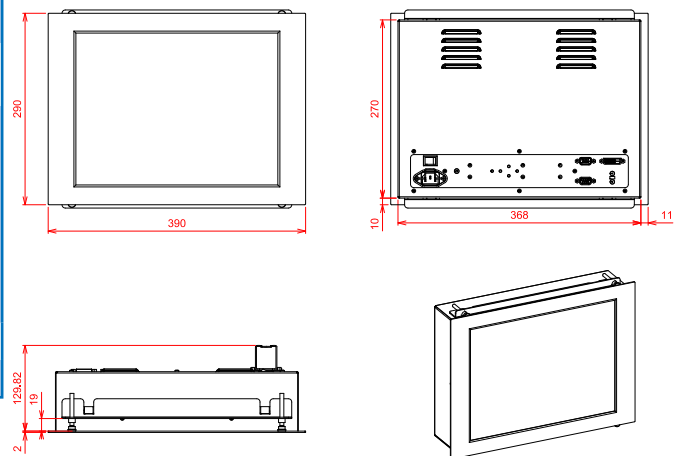

### System Hardware:

CPU	Intel Core 2 Duo	Intel Atom N270
RAM	2x DDR3 (max. 8GB)	2x DDR2 (max. 2GB)
Schnittstellen	4x USB 2.0 4x RS-232 1x RS-422/485 (optional) 2x Gigabit Ethernet (RJ45) 1x VGA 1x PS/2 (Keyboard/Mouse) 1x Audio	6x USB 2.0 3x RS-232 1x RS-422/485 (optional) 1x Gigabit Ethernet 1x Fast Ethernet 1x VGA 1x PS/2 (Keyboard/Mouse) 1x Audio
HDD / SSD	1x 2,5" SATA Port	
Compact Flash	1x CF Typ II	
Schalter / LED	Rückseite: Netzschalter, Resetschalter, Power LED, HDD LED	

### Display:

Größe / Typ	15" XGA TFT LCD
Farben	16,2 Mio.
Auflösung	1024 x 768 Pixel (XGA)
Blickwinkel	140° (H) / 120° (V)
Luminanz	400 cd/m <sup>2</sup>
Kontrast	400 : 1

### Optionen:

- Touchscreen (analog resistiv)
- Frontplatte aus 1,5mm Stahl (pulverbeschichtet)

Technische Änderungen vorbehalten!