

Touch Panel PC „VIS-TPC-1550H“

15" Touch Panel mit Intel Atom CPU

Artikel-Nummer:
VIS-TPC-1550H-xx



Industrie
Computer 1

Panel
Computer 2

Industrie
Displays 3

Medical
Computer 4

Automation 5

Software 6

- Touchscreen integriert
- 15" LCD TFT mit XGA Auflösung
- Kühlung ohne Lüfter
- Nur 58 mm tief

Mit seinem hochwertigen TFT LCD Display baut der Touchpanel PC TPC-1550H auf den Intel Atom Prozessor. Die CPU hat einen äußerst geringen Energieverbrauch und arbeitet mit einer Taktrate von 1,6 GHz.

Trotz seiner guten Rechenleistung kommt der TPC-1550H dennoch ohne einen Lüfter aus. Durch die Verwendung von Speicher ohne bewegliche Teile ist der TPC-1550H eine zuverlässige und langlebige Plattform für Ihre Daten und Anwendungen.

- Intel Atom CPU mit 1,6 GHz
- 15" XGA TFT LCD mit Touchscreen
- Schlanke und kompaktes Design mit Al-Mg Frontplatte, nur 58 mm tief
- NEMA4/IP65 konforme Frontplatte
- Unterstützt Windows® XP / XP embedded und CE.

Allgemeine Spezifikationen

Artikel-Nummer:

VIS-TPC-1550H-xx

System Hardware:

	VIS-TPC-1550H-A	VIS-TPC-1550H-B
CPU	Intel Atom N270 1,6 GHz	Intel Atom N270 1,6 GHz
Chipsatz	Intel 945GSE + ICH7M	Intel 945GSE + ICH7M
RAM	1 GB / 2GB DDR2 SDRAM	2GB DDR2 SDRAM
LAN	1x Gigabit LAN	2x Gigabit LAN
Schnittstellen	1x RS-232 1x RS-232/422/485 2x USB 2.0	1x RS-232 1x RS-232/422/485 2x USB 2.0
Massenspeicher	1x Compact Flash Slot	1x CFast Slot HDD / SSD optional
Watchdog Timer	1 ~ 255 Sekunde (System)	1 ~ 255 Sekunde (System)
Betriebssysteme	Microsoft Windows 7 / XPe / CE 5 / CE 6 / Linux	Microsoft Windows 7 / XPe / CE 5 / CE 6 / Linux

Rückansicht / Schnittstellen (VIS-TPC-1550H-B):

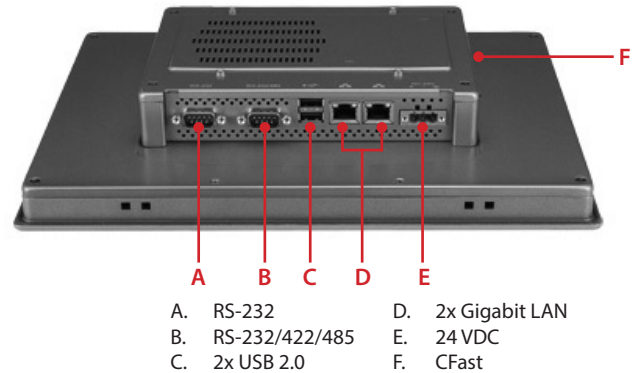

Display und Touchscreen:

Typ	15" XGA TFT LCD
Auflösung	1024 x 768
Farben	262.000
Einblickwinkel	160° / 140°
Helligkeit	350 cd/m ²
Kontrast	700 : 1
TouchScreen Typ	5-wire, Analog resistive
Touch Auflösung	gleichbleibend
Transparenz	> 75%
Haltbarkeit	Touchscreen: 1 0 Mio. Berührungen pro Punkt Backlight: 50.000 Std.

Maße [mm]:

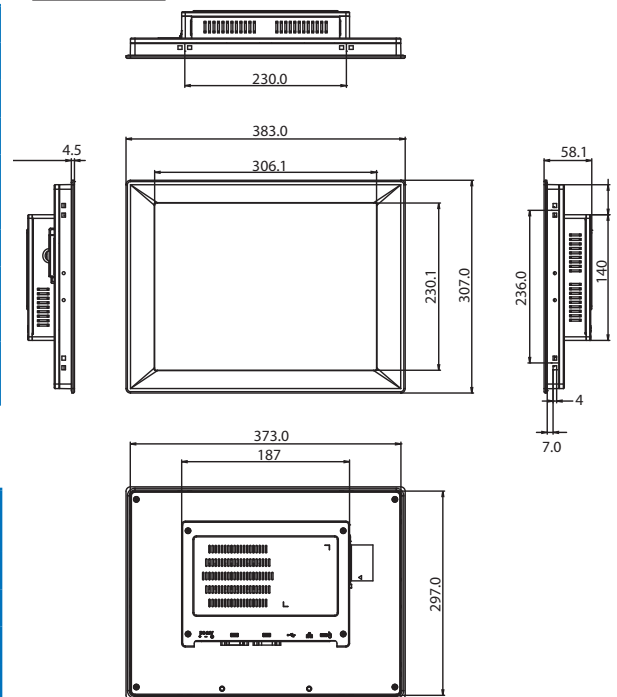

Technische Änderungen vorbehalten!

Gehäuse und Betriebsdaten:

Gehäuse	Frontpanel: Aluminium-Magnesium Rückseite: SECC
Schutzklasse	IP65 / NEMA4 (frontseitig)
Kühlsystem	lüfterlos
Montage	Tisch-, Wand- oder Panelmontage
Energieverbrauch	40 W
Spannung	18 ~ 28 V _{DC}
Zertifikate	BSMI, CCC, CE, FCC, UL
Temperatur	Betrieb: 0 ~ 45° C (32 ~ 113° F) Lagerung: -20 ~ 60° C (-4 ~ 140° F)
rel. Feuchtigkeit	10 ~ 95% @ 40° C, kein Kondensat
Vibration	2 Grms (5 ~ 500 Hz) (Betrieb, zufällige Vibration)
Maße	383 x 307 x 58.1 mm (15,08" x 12,09" x 2,29")
Gewicht	3 kg (5,51 lbs)

Panel Cut-out Dimensions: 374.5 x 298.5 mm

Optionen & Zubehör:

- als Bediengerät mit leistungsstarker HMI-Software lieferbar
- Schreibtischständer, Wandmontage-Halterung
- HDD / SSD option
- Netzteil